

Kraków, dnia 24.07.2014 r.

**ZAPYTANIE OFERTOWE
ZGODNE Z ZASADĄ KONKURENCYJNOŚCI**

Zamawiający	Kolejowe Zakłady Nawierzchniowe "Bieżanów" Sp. z o.o. ul. Półtangi 25, 30-740 Kraków Osoba upoważniona przez Zamawiającego do bieżących kontaktów, w tym udzielania odpowiedzi na pytania Oferentów: Magdalena Kamińska – m.kaminska@kzn.pl
Tytuł projektu	INNOWACYJNA TECHNOLOGIA PRODUKCJI I ZABUDOWY WYSOKIEJ JAKOŚCI ROZJAZDÓW KOLEJOWYCH.
Podmiot zamówienia	Usługa transportu dwóch sztuk wagonów specjalnych
Opis przedmiotu zamówienia	Transport 2 sztuk wagonów o długości 27,5m każdy. Wysokość wagonu – 3,32 m, szerokość wagonu – 3,083 m, masa wagonu nr 1 – ok 31,5 t, wagonu nr 2 około 34,5 t. Miejsce odbioru: FW Gniewczyna S.A. 37-203 Gniewczyna Łańcucka 591. Miejsce dostawy: Pracownia Hamulców Instytutu Kolejnictwa, 30-858 Kraków, ul. Półtangi 1 Zał. 1 – rysunek poglądowy wagonu wraz z danymi gabarytowymi.
Termin realizacji	Do 31 sierpnia 2014 roku
Forma płatności	Przelew na podstawie wystawionych faktur
Koszty dostawy (jeżeli dotyczy)	Nie dotyczy
Kryteria oceny oferty	Cena 100%
Termin obowiązywania oferty:	do 11.08.2014 rok
Termin składania oferty	05.08.2014 rok
Sposób składania oferty	Osobiście lub pocztą elektroniczną na adres: m.kaminska@kzn.pl

Zał. 1

Całkowita długość: 27,5 m
Masa wagonu 1 - około 31,5 t
Masa wagonu 2 - około 34,9 t

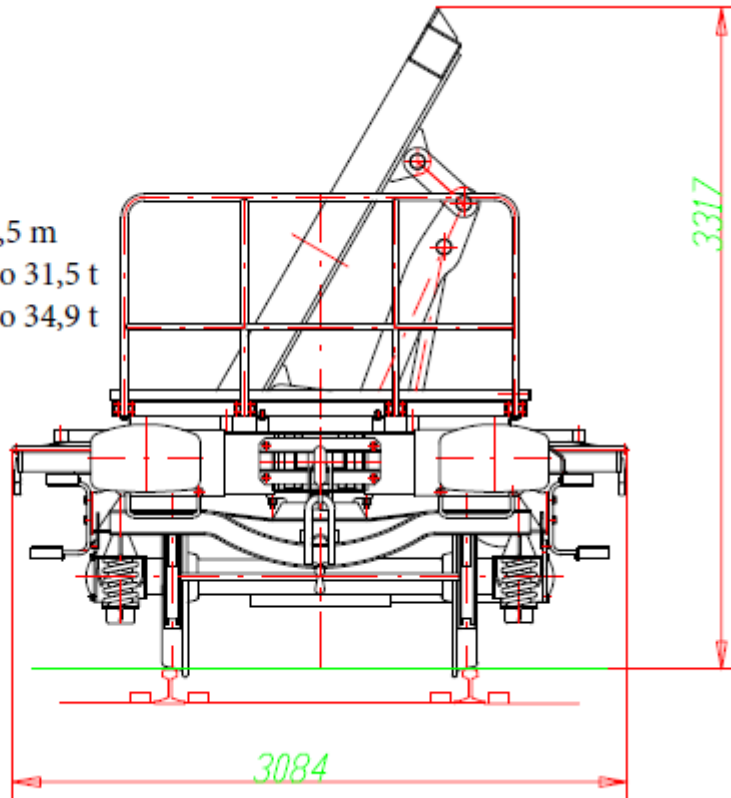

<p>Sposób przygotowania oferty</p>	<p>W języku polskim, formie pisemnej lub dokumentu elektronicznego DOC lub PDF. Oferta powinna być złożona w walucie PLN w wartościach netto. Oferta powinna być sporządzona zgodnie ze wzorem formularza ofertowego (w załączniku).</p>
------------------------------------	--